

ANWENDUNG

Der Minifor ist kompakt, leicht und einfach zu handhaben. Unbegrenzte Drahtseillänge (Gewicht vom Seil ist zu beachten) und damit unbegrenzte Hubhöhe. Seine Kompaktheit und sein Gewicht ermöglichen eine schnelle und einfache Installation bei beengten Zugangsverhältnissen. Der Hebezug verfügt über ein selbstklemmendes Antriebssystem, das einen unbegrenzten Hub des Drahtseils ermöglicht.

BESCHREIBUNG

Große Reichweite:

- Arbeitslast 1 bis 550 kg (ohne Seil) und 1 bis 1100 kg (mit Seil für TR110)
- Ausgestattet mit einem Überlastschutz in Seilkonfiguration über 1000 kg
- Unbegrenzte Drahtseillänge (theoretisch) und daher unbegrenzte Hubhöhe
- Steuerung mit Funkfernbedienung, bis zu 500 m
- Heben eines oder zweier Stränge mit Seilrollensatz
- Stromversorgung 230V oder 400V. Kann in vielen Umgebungen verwendet werden: Bau, Industrie, Aufzüge ...
- Ergonomischer Griff für einfaches Tragen
- Klassifizierung FEM: 1Bm

TECHNISCHE DATEN

Modell	TR55				TR110			
	Direkt - 1-strängig	Eingeschert - 2-strängig	Direkt - 1-strängig	Eingeschert - 2-strängig				
W.L.L. (4) kg	550	-	550	1100				
Geschwindigkeit m/min.	7	-	7	3.5				
Gewicht kg	33	-	33	43				

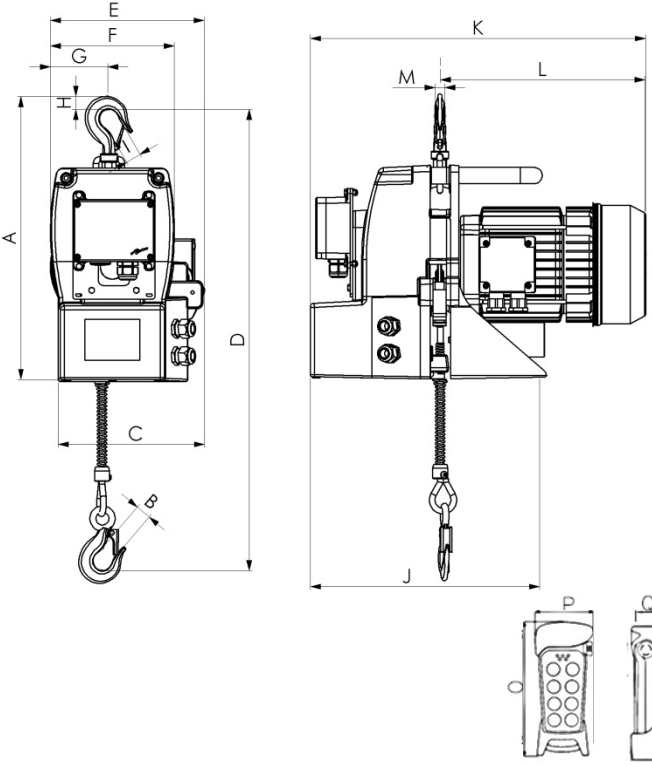
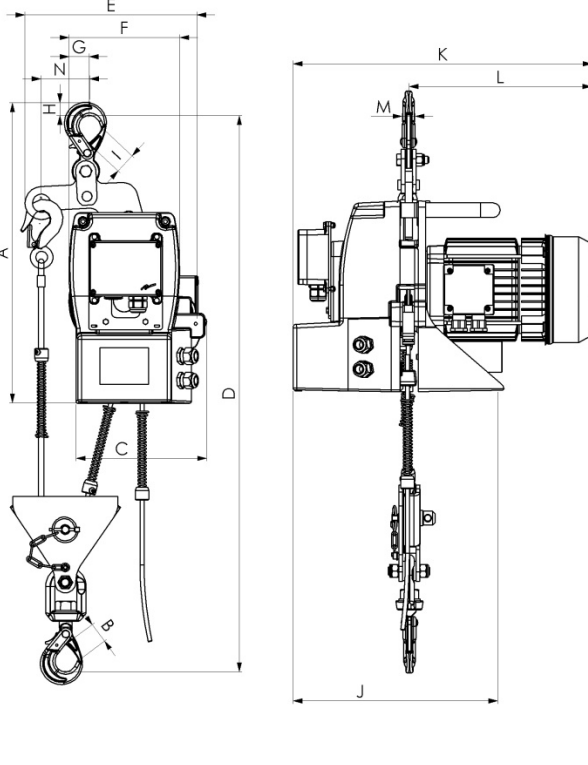
TR55/TR110 1-strängig								TR110 2-strängig							
															

Modell	Abmessungen mm																
	A	B	C	D	E	F	G	H	I	J	K	L	M	N	O	P	Q
TR55	430	20	212	642	224	208	90	20	19	347	519	313	15	-	193	85	43
TR110 1 strängig	430	20	212	642	224	208	90	20	19	347	519	313	15	-	193	85	43
TR110 2 strängig	479	29	212	876	285	208	31	20	28	347	519	313	15	75	193	85	43

W.L.L (1): Max. Tragfähigkeit

TECHNISCHE DATEN

- Stromversorgung

Model	3-phasig ⁽³⁾	1-phasig ⁽³⁾
	400V - 50 Hz	230V - 50 Hz
TR 55	✓	✓
TR 110	✗	✓

(2) Niederspannungssteuerung 48V

(3) Direktsteuerung

- Durchmesser Drahtseil: 6,5 mm
- Optional:
- Drehungsarmes Drahtseil mit Wirbelhaken
- Umlenkrollenbausatz
- Hängetaster
- IP 55
- Endschalter oben und unten

ANWENDBARE NORMEN

-  in Übereinstimmung mit der Maschinenrichtlinie 2006/42/EG
- Klassifizierung gemäß FEM-Norm 9.511: 1Bm
- Klassifizierung gemäß ISO4301/1: M3

Art.-Nr.	Beschreibung	EAN-Nummer	Gewicht einschließlich Verpackung	Abmessungen Verpackung
286879	TR55 230V-M- 50HZ- Funkfernsteuerung	3600232868798	43 kg	800 x 400 x 600 mm
286899	TR55 400V-T- 50HZ- Funkfernsteuerung	3600232868996	43 kg	800 x 400 x 600 mm
286919	TR110 230V-M-50HZ- Funkfernsteuerung	3600232869191	53 kg	800 x 400 x 600 mm